

SL-S SERIES

L-sealing hood packers
Kątowe pakowarki komorowe
Камерные упаковочные машины с угловым сваривающим ножом

EN | PL | RU

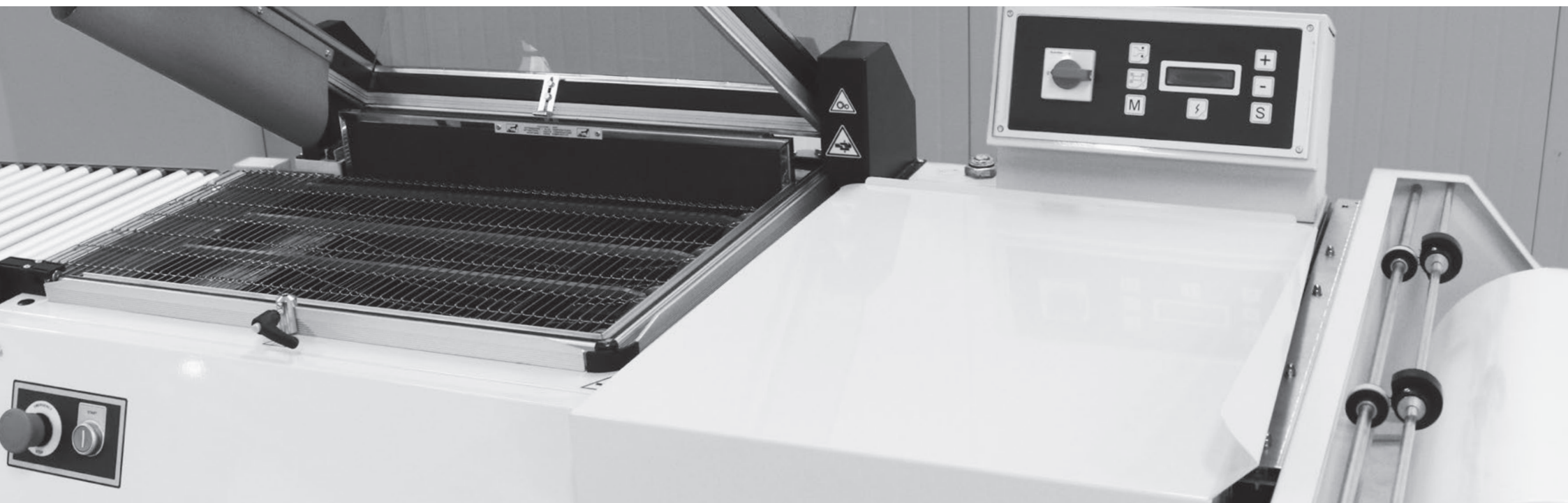

SL SERIES

The SL series of L-seal hood packers is suitable for those who need packaging solutions for low productions. Therefore, it represents the “entry level” of SMIPACK packaging machines, while maintaining most of the features of the S series.

The SL series of L-sealing hood packers includes two models for outputs ranging up to 300 packs/hour.

Seria SL kloszowych pakowarek kątowych skierowana jest do tych, którzy potrzebują rozwiązań opakowaniowych dla niskiego poziomu produkcji. Reprezentuje więc segment „Entrylevel” gamy pakowarek SMIPACK, zachowując jednocześnie większość cech serii S.

Seria SL kloszowych pakowarek kątowych zawiera dwa modele o wydajności produkcyjnej do 300 opakowań/godz.

Серия SL - это угловые упаковочные машины с колпаком предназначена для тех, кому нужны упаковочные решения с низкой производительностью. Таким образом, она представляет собой сегмент «начального уровня» гаммы упаковочных машин SMIPACK, сохраняя при этом большинство характеристик серии S.

Серия SL угловых упаковочных машин с колпаком состоит из двух моделей с производительностью до 300 упаковок/час.





- Sealing and shrinking in one operation
- PTFE-coated sealing blade
- Height adjustment of the internal packaging plate
- Mobile product-holding plate, loose from the film reel support to allow a better adjustment of the film to the pack size
- Hood hold-down electromagnet
- Automatic hood release
- Air cooling of the machine frame
- Alphanumeric LCD control panel equipped with 6 storable work programs and a 16-bit microprocessor card
- Longer-lasting solid state relays providing easier maintenance
- Reduced power consumption
- Compliance with CE regulations

- Funkcja samego zgrzewania lub zgrzewania z obkurczeniem w jednym cyklu
- Listwa zgrzewająca pokryta teflonem PTFE
- Regulowana wysokość wewnętrznej kratki komory
- Ruchomy blat wprowadzający produkt, oddzielony przegubowo od rozwijaka folii by lepiej dostosować folię do wymiarów pakowanego produktu
- Przytrzymanie klosza podczas zgrzewania i obkurczania za pomocą elektromagnesu
- Automatyczne otwieranie klosza
- System chłodzenia maszyny - powietrzem
- Panel sterujący wielojęzyczny, z alfanumerycznym wyświetlaczem LCD, możliwością zapamiętania 6 różnych cykli pracy oraz 16 bitowy mikroprocesor kontrolujący pracę maszyny
 - Długotrwałe przekaźniki statyczne, zapewniające łatwiejszą obsługę
 - Ograniczone zużycie energetyczne
 - Maszyny skonstruowane zgodnie z europejskimi normami CE

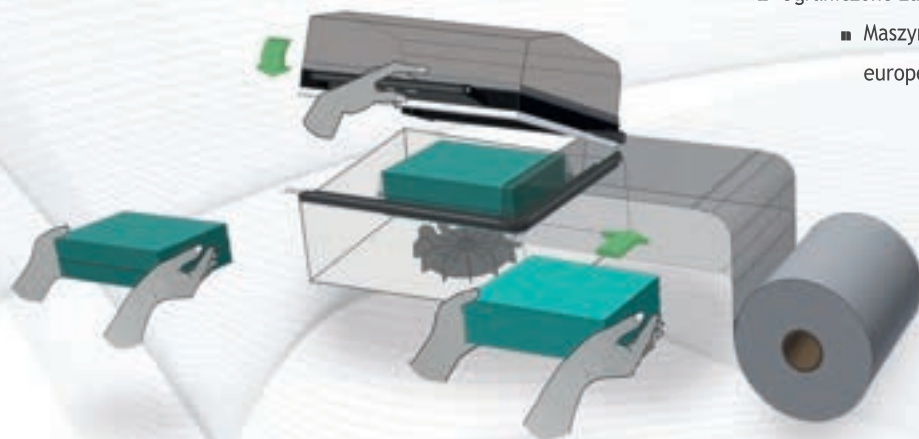
- Сварка и термоусадка сведены в одну единственную операцию
- Спаивающее лезвие с напылением PTFE
- Возможность изменять высоту внутреннего упаковочного стола
- Подвижный упаковочный стол двигается независимо от каретки для рулона пленки, что обеспечивает наилучшее расположение пленки для упаковки
- Наличие электромагнитов для удерживания крышки камеры
- Автоматическое открытие крышки камеры
- Охлаждение сварочных планок воздухом
- Наличие жидкокристаллического буквенно-цифрового дисплея с платой микропроцессора на 16 bit и твердотельным реле
- Присутствие твердотельных реле, отличающихся долговечностью и простотой технического обслуживания
- Пониженный расход электроэнергии
- Соответствие Европейским Нормам



	PVC	Polyolefins
	11-30 my	7-30 my

SL45-SL55

Up to 300 packs/hour
Do 300 opakowań/godzina
До 300 упаковок/час

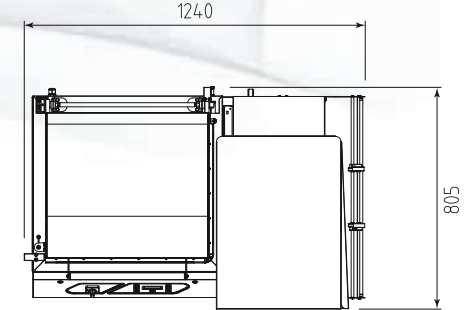
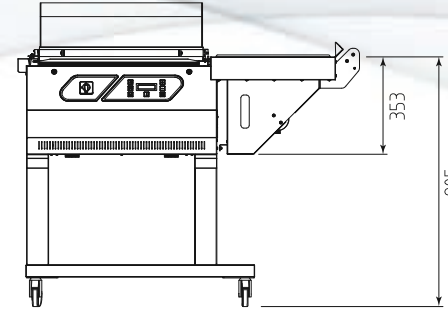
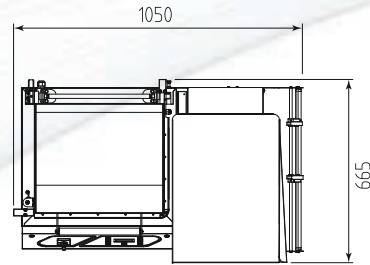
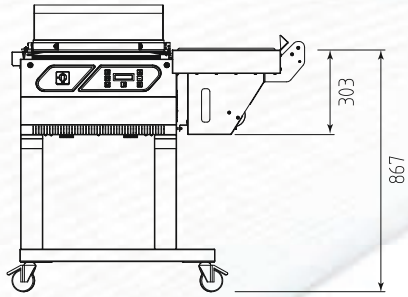

SL45
QR Video Code



SL55
QR Video Code





S SERIES

The S series of L-seal hood packers with sealing and shrinking system in a single operation represents the “historical product” of SMIPACK, that is mainly used in industrial sectors, thanks to its capability of reaching quite high production speeds.

The S series of L-sealing hood packers includes three models for outputs ranging up to 900 packs/hour.

Seria S kloszowych pakowarek kątowych z systemem zgrzewania i obkurczania w jednej operacji to „historyczny produkt” firmy SMIPACK, który jest wykorzystywany głównie w sektorach przemysłowych dzięki możliwości osiągnięcia dość dużych prędkości produkcyjnych.

Seria S kloszowych pakowarek kątowych obejmuje trzy modele do produkcji do 900 opakowań/godz.

Серия S угловых упаковочных машин с колпаком и системой сварки и усадки за одну операцию представляет собой «историческое изделие» SMIPACK, которое используется в основном в промышленных секторах благодаря своей способности достигать довольно высоких производственных скоростей.

Серия S угловых упаковочных машин с колпаком состоит из трех моделей с производительностью до 900 упаковок/час.



- Sealing and shrinking in one operation
- PTFE-coated sealing blade
- Air cooling of the machine frame
- Closed-circuit liquid cooling of the sealing bars**
- Viewer of the coolant level**
- Mobile product-holding plate, loose from the film reel support to allow a better adjustment of the film to the pack size
- Automatic hood release
- Emergency button*
- Automatic pack discharge by means of a motorized conveyor*
- Control system equipped with:
 - » alphanumeric LCD control panel provided with a 32-bit microprocessor card and solid state relays
 - » modular power section, separated from the control panel and characterized by longer-lasting solid state relays
 - » possibility of scheduling up to 10 different work cycles
- Reduced power consumption
- Compliance with CE regulations
- Funkcja samego zgrzewania lub zgrzewania z obkurczaniem w jednym cyklu
- Listwa zgrzewająca pokryta teflonem PTFE
- System chłodzenia maszyny - powietrzem
- Chłodzenie listwy zgrzewającej płynem chłodzącym z wymuszonym obiegiem, co przedłuża jej żywotność**
- Podgląd stanu płynu chłodzącego**
- Ruchomy blat wprowadzający produkt, oddzielony przegubowo od rozwijaka folii by lepiej dostosować folię do wymiarów pakowanego produktu
- Automatyczne otwieranie klosza
- Przycisk awaryjny*
- Automatyczne wyjście produktu na napędzanej taśmie*
- System sterowania wyposażony w:
 - » panel sterujący wielojęzyczny, z alfanumerycznym wyświetlaczem LCD, 32 bitowy mikroprocesor oraz przekaźniki statyczne
 - » modułowa sekcja zasilania, oddzielona od panelu sterującego, zawierająca długotrwałe przekaźniki statyczny, zapewniające łatwiejszą obsługę
 - » możliwość zapamiętania 10 różnych cykli pracy
- Zmniejszone zużycie energetyczne
- Zgodność z normami CE
- Сварка и термоусадка сведены в одну единственную операцию
- Спаивающее лезвие с напылением PTFE
- Охлаждение сварочных планок воздухом
- Охлаждение сваривающего ножа происходит по замкнутому циклу при помощи охлаждающей жидкости**
- Визуальный контроль уровня охлаждающей жидкости**
- Подвижный упаковочный стол движется независимо от каретки для рулона пленки, что обеспечивает наилучшее расположение пленки для упаковки
- Автоматическое открытие крышки
- Наличие кнопки аварийного сигнала*
- Автоматический выход пачки с помощью приводного транспортера*
- Система контроля, снабженная:
 - » жидкокристаллическим буквенно-цифровым монитором с платой микропроцессора на 32 bit и твердотельным реле
 - » секцией регулировки мощности, отделенной от панели управления, которая характеризуется присутствием твердотельных реле отличающихся долговечностью
 - » возможность запоминания до 10 рабочих циклов
- Пониженный расход электроэнергии
- Соответствие Европейским Нормам

Packaging process

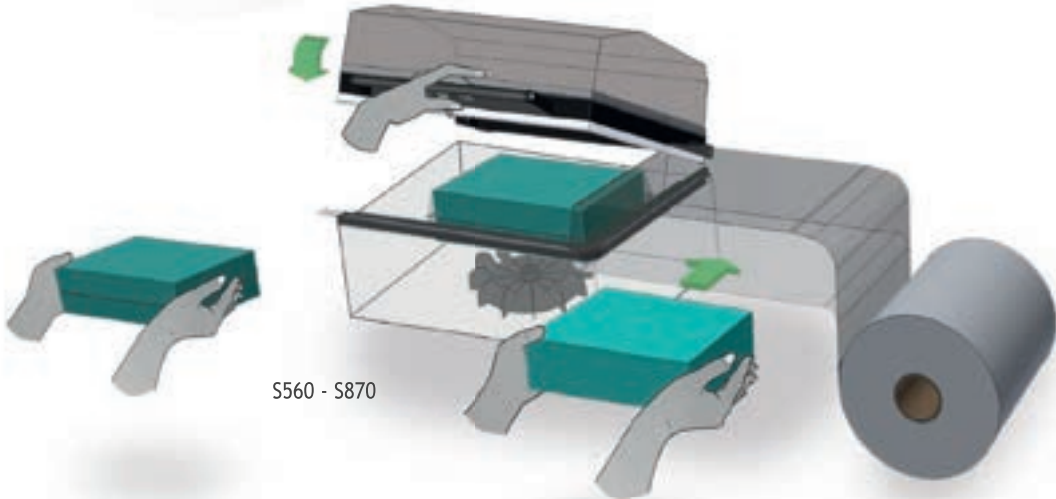

S560 - S870

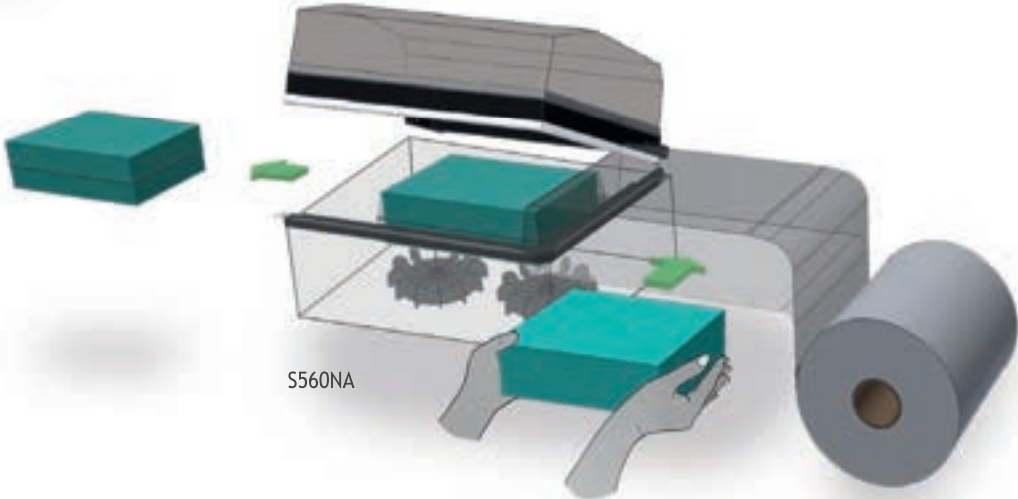

S560NA

	PVC	Polyolefins
	11-30 my	7-30 my

S560

Up to 300 packs/hour
Do 300 opakowań/godzina
До 300 упаковок/час

- Manual L-sealing hood packer
- Sealing bar: 560 x 430 mm
- Hood hold-down electromagnet
- Height adjustment of the internal packaging plate

- Manualna pakowarka kątowna
- Ramię zgrzewające: 560 x 430 mm
- Elektromagnes przytrzymania klosza
- Regulowany blat wprowadzający produkt

- Ручная камерная термоусадочная машина
- Сваривающий нож: 560 x 430 mm
- Электромагнит для удерживания крышки камеры
- Возможность изменять высоту внутреннего упаковочного стола

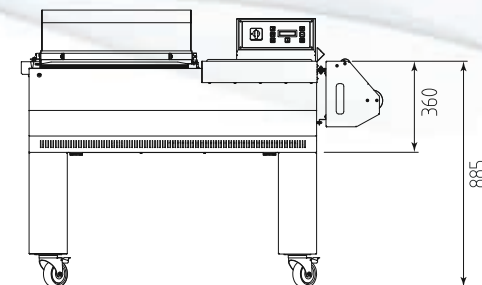
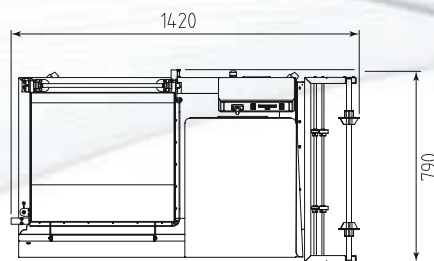

S560NA

Up to 900 packs/hour
Do 900 opakowań/godzina
До 900 упаковок/час

- Semiautomatic L-sealing hood packer
- Sealing bar: 560 x 430 mm
- Closed-circuit liquid cooling of the sealing bars
- Viewer of the coolant level
- Quick adjustment of the packaging plate height by means of an external crank

- Półautomatyczna pakowarka kątowna
- Ramię zgrzewające: 560 x 430 mm
- Chłodzenie listwy zgrzewającej płynem chłodzącym z wymuszonym obiegiem, co przedłuża jej żywotność
- Podgląd stanu płynu chłodzącego
- Regulowana wysokość wewnętrznego transportera pokrętłem

- Полуавтоматическая камерная термоусадочная машина
- Сваривающий нож: 560 x 430 мм
- Охлаждение сварочных планок происходит по замкнутому циклу при помощи охлаждающей жидкости
- Визуальное отображение контрольного уровня охлаждающей жидкости
- Возможность быстро изменить высоту стола с помощью внешнего маховичка

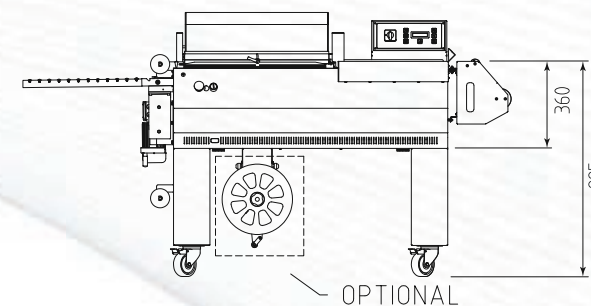
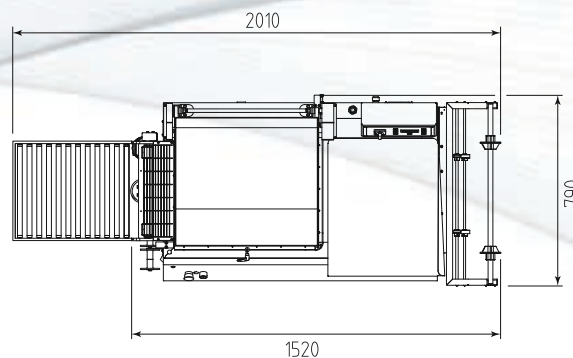

S870

Up to 300 packs/hour
Do 300 opakowań/godzina
До 300 упаковок/час

- Manual L-sealing hood packer
- Sealing bar: 870 x 620 mm
- Closed-circuit liquid cooling of the sealing bars
- Viewer of the coolant level
- Height adjustment of the internal packaging plate
- Double hood hold-down electromagnet

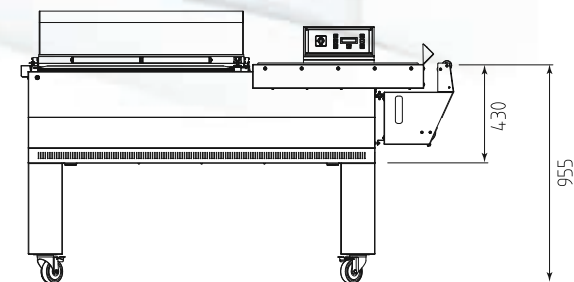
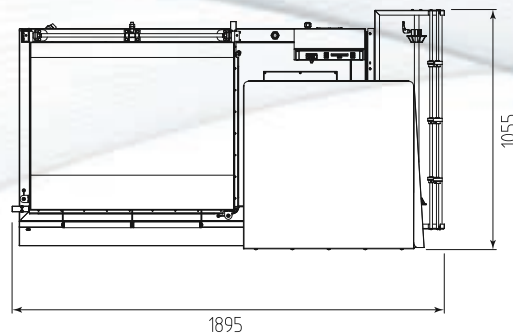

- Manualna pakowarka kątowna
- Ramię zgrzewające: 870 x 620 mm
- Chłodzenie listwy zgrzewającej płynem chłodzącym z wymuszonym obiegiem, co przedłuża jej żywotność
- Podgląd stanu płynu chłodzącego
- Regulowana wysokość wewnętrznej kratki komory
- Przytrzymanie klosza za pomocą dwóch elektromagnesów

- Ручная камерная термоусадочная машина
- Сваривающий нож: 870 x 620 мм
- Охлаждение сварочных планок происходит по замкнутому циклу при помощи охлаждающей жидкости
- Визуальное отображение контрольного уровня охлаждающей жидкости
- Возможность изменять высоту внутреннего упаковочного стола
- Двойной электромагнит для удержания крышки-камеры



Technical specifications Dane Techniczne Технические спецификации		SL45	SL55	S560	S560NA	S870
Power supply Zasilanie elektryczne Напряжение	V/Вольт Hz/Гц	220 - 240 1PH - N - PE 50/60	220 - 240 1PH - N - PE 50/60	220 - 240 1PH - N - PE 50/60	220 - 240 1PH - N - PE 50/60	380-415 3PH - N - PE 220- 240 3PH - PE 50/60
Installed power Moc elektryczna Установочная мощность	W Ватт	1650	3700	3690	3740	5100
Sealing bar Ramię zgrzewające Размер сваривающего ножа	mm мм	440 X 300	560 X 430	560 X 430	560 X 430	870 X 620
Maximum pack height Maksymalna wysokość produktu Максимальная высота упаковки	mm мм	210	260	260	260	310
Output up to Wydajność produkcyjna do Производительность до	pph*	300	300	300	900	300
Maximum size of film reel Maksymalne wymiary rolki folii Максимальные размеры рулона пленки	mm мм	450 - ø 250	600 - ø 250	600 - ø 300	600 - ø 300	800 - ø 300
Machine size with supports Wymiary maszyny z nogami Размеры машины с подпорками	mm мм	1070 X 665 h 1015	1260 X 805 h 1100	1420 x 790 h 1090	2010 x 790 h 1090	1895 x 1055 h 1190
Machine size with stand Wymiary maszyny ze stojakiem Размеры машины с подставкой	mm мм	1050 X 665 h 1029	1240 x 805 h 1102	-	-	-
Machine net weight / supports / stand Ciężar netto maszyny / nóg / stojaka Вес нетто машины / подпорки / подставка	Kg кг	60 / 11 / 15	77 / 11 / 18	118	153	167

* pph (packs/hour) - The stated speed can change according to the product size, the pack collation and the type of film used.

* pph (paczek/godzina) - wydajność produkcyjna zależna od wymiarów, formatu pakietu i typu używanej folii.

* pph (упаковок/час) - Указанная скорость может изменяться в зависимости от размера продукта, формата пачки и типа используемой пленки.

For all the packers shown in the catalogue various accessories are available, depending on the different working exigencies, which will be described in detail in the offer and that are included in our price list.

Dla wszystkich pakowarek zaprezentowanych w katalogu dostępne są różne akcesoria, które w zależności od potrzeb produkcyjnych zostaną Państwu dokładnie opisane w ofercie oraz wypisane w naszym cenniku.

Для каждой упаковочной машины, представленной в каталоге, предусмотрены различные аксессуары, исходя из потребностей работы, которые будут специфицированы в предложении и указаны в прайс-листе.



SMI USA Inc.
5500 South Cobb Dr. Building 400, Suite 5
Atlanta, GA 30339 - USA
+1 404 799 9929
www.smipackusa.com



Smicentroamericana S.A. de C.V.
Francisco Moreno N° 24, Col. Vallejo Poniente
Del. Gustavo A. Madero, 07790 Ciudad de México, México
+52 55 5355 3870
www.smipack.com.mx



SMI do Brasil Ltda
Av. Dr. Mauro Lindemberg Monteiro, 185
06278-010, Osasco SP, Brasil
+55 11 360 15 334
www.smidobrasil.com.br



SMI Machinery Beijing Co. Ltd
D801 Tower D, Beijing Global Trade Center, N.36 North Third
Ring Road East, Dongcheng District, Beijing, China
+86 10-59575986
www.smigroup.it



SMIPACK S.p.A.

Via Piazzalunga, 30 - 24015 | S.Giovanni Bianco BG - ITALY | Tel +39 0345 40.400 | Fax +39 0345 40.409

www.smipack.it

